



**Atlantis**  
KIDS educational



「ZERO」  
EDGE  
「KIDS TABLE」



**ZERO EDGE KIDS TABLE** è l'innovativo tavolo interattivo e multimediale di Atlantis Kids Educational.

Disponibile nelle versioni da **43"** e **49"** con **display 4K Ultra HD** e **Touch Screen** capacitivo a **20 tocchi simultanei**.

Il **doppio set di gambe** intercambiabili lo rende adatto ai bambini di tutte le età comprese tra i 3 e gli 11 anni. Super sicuro per i bimbi grazie alla scelta di essere **privo di spigoli vivi**.

Tecnologicamente avanzato grazie al **microprocessore Quad Core** ed alla memoria **RAM e Flash** capiente. Gioco ed Apprendimento non sono mai stati così semplici e sicuri.

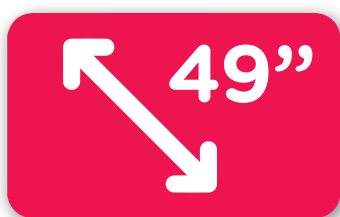
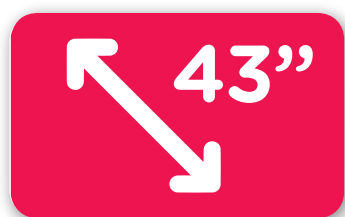

Gli unici ad offrire due soluzioni di display: 43" e 49"





# TECNOLOGICAMENTE AVANZATO

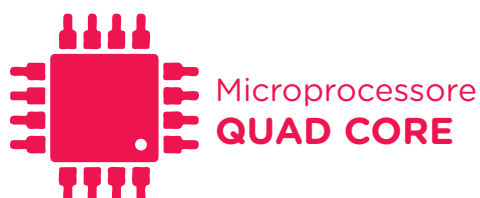

android 11 



# DOPPIO SET di GAMBE

Il tavolo Atlantis viene fornito con un doppio set di "4 Gambe Intercambiabili" in grado di portare il tavolo a due altezze differenti: **52cm** e **75cm**.

Ciò lo rende adatto sia per le **scuole dell'infanzia** (bambini 3-5 anni) che per le **scuole primarie** (bambini 6-11 anni)

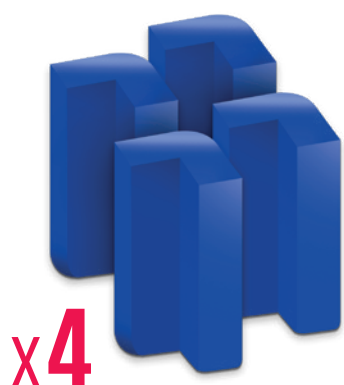

52 cm

BAMBINI  
3-5 ANNI



75 cm

BAMBINI  
6-11 ANNI



## GAMBA CAVO PASSANTE



Una delle gambe del tavolo diviene punto di collegamento elettrico. La spina di connessione può facilmente scomparire nello **sportello integrato nella gamba** del tavolo rendendo l'accesso alla corrente sicuro e protetto.





## ANTENNA WI-FI

E' stata predisposta una **speciale antenna** di forma circolare, rivestita in materiale plastico e posizionata al di sotto del tavolo, al fine di garantire sia l'adeguata connessione senza fili che la totale sicurezza degli utilizzatori.



## PORTA D'ACCESSO per MANUTENZIONE

E' prevista una porta di accesso per l'eventuale manutenzione del sistema

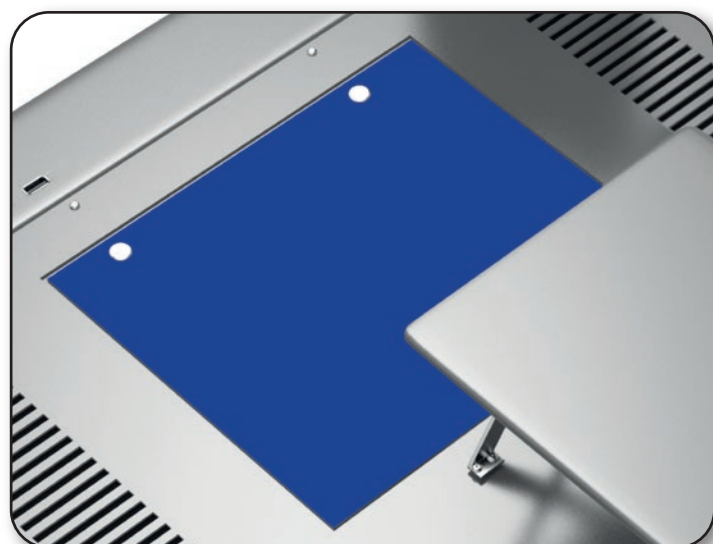

# PRONTO pe il FUTURO

# READY 4FUTURE

Atlantis Zero Edge è pronto per il futuro.  
La sua vita dura nel tempo grazie alla capacità di aggiornamento del sistema.

La soluzione **READY\_4\_FUTURE** garantisce la possibilità di **collegare un PC esterno** di nuova generazione, sia esso Windows che Android, attraverso le **porte di connessione secondarie HDMI e USB-Touch** (presenti all'interno del vano di manutenzione) ed al Ripiano Multifunzione.

Il **pulsante di switch** posto al di sotto del tavolo permette di commutare l'ingresso del segnale video e la connessione touch dal sistema principale al computer esterno.

E' possibile inoltre collegare al tavolo interattivo una sorgente video esterna come ad esempio un lettore DVD per poterlo trasformare in uno schermo.



## RIPIANO MULTIFUNZIONE



Installabile a piacimento, senza necessità di strumenti da parte del cliente, può essere utilizzato per alloggiare un lettore DVD, un Notebook o un Mini PC.

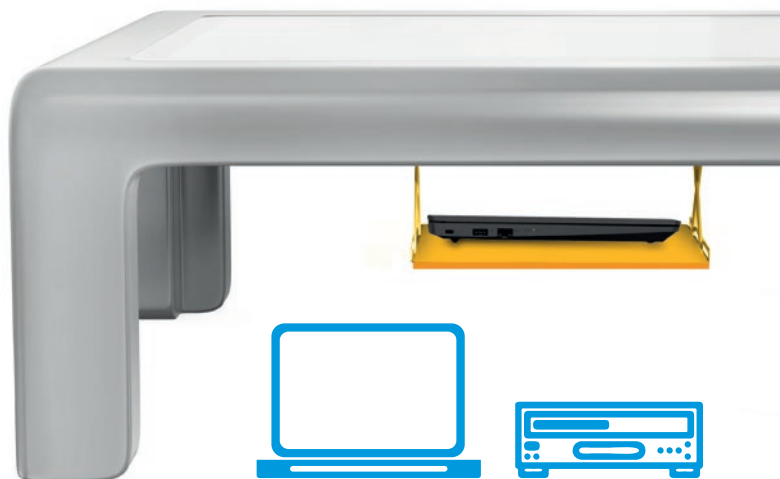

# ZERO EDGE



Il prodotto nasce per essere totalmente privo di spigoli al fine di garantire la massima sicurezza di utilizzo.

Il tavolo è in grado di reggere un carico massimo di 250 Kg. Nessun GAP tra il display LCD ed la struttura.

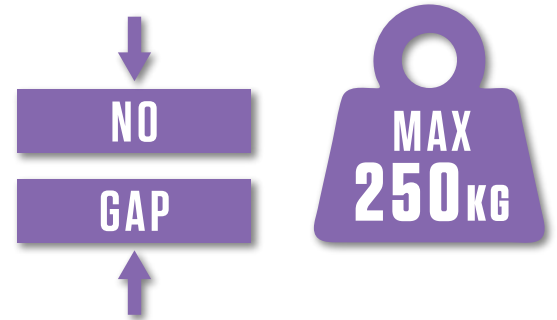

# WATER RESISTANT

Zero Edge è stato studiato per essere resistente al versamento accidentale di acqua e liquidi sulla sua superficie



ON/OFF

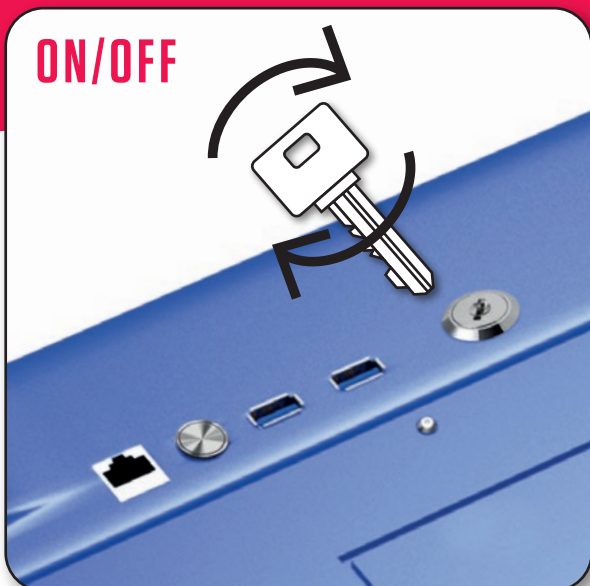

# INPUT/OUTPUT+LOCK

Il tavolo è provvisto di **2 Porte USB** e una **Porta Lan** di facile accesso per collegare tastiera, mouse, memorie di massa o collegarsi alla rete via cavo.

L'accensione e lo spegnimento del dispositivo avvengono tramite un interruttore a Chiave, **Lock Switch**. Questo permette, rispetto ad un sistema tradizionale di accensione e spegnimento, di evitare spegnimenti accidentali e consente l'accensione del dispositivo solo da personale autorizzato.







# CERTIFICAZIONI



ATL S.r.l. è un'azienda:

- Certificata ISO 9001:2015
- Iscritta al registro dei produttori AEE n. IT19030000011271
- Iscritta al registro dei produttori Pile ed accumulatori IT19030P00005218

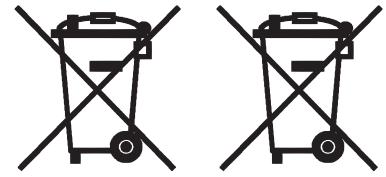

Prodotto Conforme alle normative:

- CE 2014/53/EU (incluse 2014/35/EU e 2014/30/EU)
- ErP 2009/125/CE
- RoHS 2011/65/EU e 2015/863
- REACH 1907/2006



## ZERO EDGE [KIDS TABLE 43"]

43"

IPS

400cd/m<sup>2</sup>

Destro : 89°

Sinistro : 89°

Alto : 89°

Basso : 89°

4K UHD 3840x2160

Capacitivo a 20 tocchi simultanei

4096x4096

<8ms

Quad Core + Mali GPU

4GB

32GB

2x5W integrati

Lan 10/100 Mbps +

Wireless 2.4GHz (IEEE802.11bgn)

Integrato v. 4.0

Android 11

250 Kg

2xUSB 3.0 | 1x Ethernet RJ45 (10/100)

1xHDMI | 1xUSB Touch

1294 x 882 x 520/750 mm

~80 Kg (set di gambe incluse)

ZERO EDGE KIDS TABLE 43"

Code: E77-ID43A1L

EAN: 8026974023229

## SPECIFICHE TECNICHE

DIMENSIONE  
TIPOLOGIA  
LUMINOSITÀ  
ANGOLO DI VISUALE

RISOLUZIONE  
TECNOLOGIA TOUCH PANEL  
RISOLUZIONE TOUCH PANEL

TEMPO DI RISPOSTA  
CPU  
RAM  
FLASH  
AMPLIFICATORI  
LAN

BLUETOOTH  
SISTEMA OPERATIVO

NO GAP DISPLAY  
tra la struttura del tavolo e il display LCD

CARICO MASSIMO SUL PIANO  
PORTE DI CONNESSIONE IN USCITA  
PORTE DI CONNESSIONE IN INGRESSO  
MISURE (LxPxH)  
PESO

Tutti i marchi riportati sono registrati ed appartengono ai rispettivi proprietari. Le specifiche riportate possono cambiare senza preavviso. Nessuna responsabilità per errori e/o omissioni | All rights reserved. Specifications are subject to change without prior notice. No liability for technical errors and/or omissions.

## ZERO EDGE [KIDS TABLE 49"]

49"

IPS

400cd/m<sup>2</sup>

Destro : 89°

Sinistro : 89°

Alto : 89°

Basso : 89°

4K UHD 3840x2160

Capacitivo a 20 tocchi simultanei

4096x4096

<8ms

Quad Core + Mali GPU

4GB

32GB

2x5W integrati

Lan 10/100 Mbps +

Wireless 2.4GHz (IEEE802.11bgn)

Integrato v. 4.0

Android 11

250 Kg

2xUSB 3.0 | 1x Ethernet RJ45 (10/100)

1xHDMI | 1xUSB Touch

1425,5 x 955 x 520/750 mm

~100 Kg (set di gambe incluse)

ZERO EDGE KIDS TABLE 49"

Code: E77-ID49A1L

EAN: 8026974023236

# ZERO EDGE

[ KIDS TABLE 43" ]

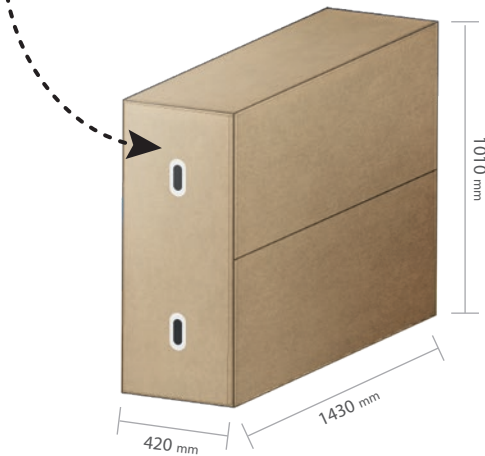
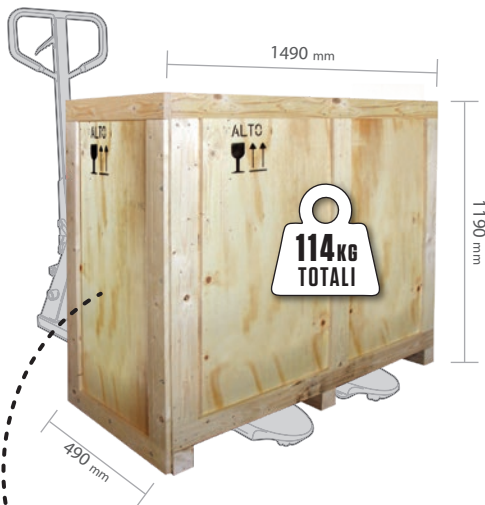

## DIMENSIONI PRODOTTO

## DIMENSIONI IMBALLO

Il tavolo interattivo è imballato in una confezione in cartone rigido contenete appositi sistemi di protezione. Questa è ulteriormente contenuta in una **Cassa-Pallet** in **Legno** protettiva dedicata alle spedizioni singole e **movimentabile** con **Muletto** o **Transpallet**



**Atlantis**  
KID educational

SEDE LEGALE / REGISTERED OFFICE  
ATL S.r.l. - Via Papa Giovanni XXIII°, 45  
24121 - Bergamo - Italy

# ZERO EDGE

[ KIDS TABLE 49" ]

